

**МУФТЫ ПРЕДОХРАНИТЕЛЬНЫЕ
ФРИКЦИОННЫЕ**

Параметры, конструкция и размеры

Издание официальное

Предисловие

1 РАЗРАБОТАН МТК 96; Научно-исследовательским и проектно-конструкторским институтом редуكتورостроения (НИИредуктор) Министерства машиностроительной промышленности Украины

ВНЕСЕН Госстандартом Украины

2 ПРИНЯТ Межгосударственным Советом по стандартизации, метрологии и сертификации (протокол МГС от 12 апреля 1996 г. № 9)

За принятие проголосовали:

Наименование государства	Наименование национального органа по стандартизации
Азербайджанская Республика	Азгосстандарт
Республика Армения	Армгосстандарт
Республика Беларусь	Госстандарт Беларуси
Республика Казахстан	Госстандарт Республики Казахстан
Киргизская Республика	Киргизстандарт
Республика Молдова	Молдовастандарт
Российская Федерация	Госстандарт России
Республика Таджикистан	Таджикгосстандарт
Туркменистан	Главная государственная инспекция Туркменистана
Республика Узбекистан	Узгосстандарт
Украина	Госстандарт Украины

3 Постановлением Государственного комитета Российской Федерации по стандартизации и метрологии от 25 октября 1999 г. № 365-ст межгосударственный стандарт ГОСТ 15622—96 введен в действие непосредственно в качестве государственного стандарта Российской Федерации с 1 июля 2000 г.

4 ВЗАМЕН ГОСТ 15622—77

© ИПК Издательство стандартов, 2000

Настоящий стандарт не может быть полностью или частично воспроизведен, тиражирован и распространен в качестве официального издания на территории Российской Федерации без разрешения Госстандарта России

МУФТЫ ПРЕДОХРАНИТЕЛЬНЫЕ ФРИКЦИОННЫЕ

Параметры, конструкция и размеры

Safety slipping couplings.
Parameters, design and dimensions

Дата введения 2000—07—01

1 Область применения

Настоящий стандарт распространяется на предохранительные фрикционные муфты общемашиностроительного применения, предназначенные для предохранения привода от перегрузок при передаче крутящего момента от 6,3 до 16 000 Н · м, климатических исполнений: У и ТС категорий 2—4, УХЛ и О категорий 3.1, 4, 4.1, 4.2 по ГОСТ 15150 для эксплуатации без смазки (всухую), У и Т категорий 1—5, УХЛ и О категорий 3.1, 4, 4.1, 4.2, 5 по ГОСТ 15150 для эксплуатации в масляной ванне.

Требования настоящего стандарта являются обязательными, кроме приложения А.
Стандарт пригоден для целей сертификации.

2 Нормативные ссылки

В настоящем стандарте использованы ссылки на следующие стандарты:

- ГОСТ 9.306—85 Единая система защиты от коррозии и старения. Покрытия металлические и неметаллические неорганические. Обозначения
- ГОСТ 613—79 Бронзы оловянные литейные. Марки
- ГОСТ 1050—88 Прокат сортовой, калиброванный, со специальной отделкой поверхности из углеродистой качественной конструкционной стали. Общие технические условия
- ГОСТ 1139—80 Основные нормы взаимозаменяемости. Соединения шлицевые прямобочные.
- Размеры и допуски
- ГОСТ 4543—71 Прокат из легированной конструкционной стали. Технические условия
- ГОСТ 6033—80 Основные нормы взаимозаменяемости. Соединения шлицевые эвольвентные с углом профиля 30°. Размеры, допуски и измеряемые величины
- ГОСТ 10549—80 Выход резьбы. Сбеги, недорезы, проточки и фаски
- ГОСТ 11871—88 Гайки круглые шлицевые. Технические условия
- ГОСТ 11872—89 Шайбы стопорные многолапчатые. Технические условия
- ГОСТ 12080—66 Концы валов цилиндрические. Основные размеры, допускаемые крутящие моменты
- ГОСТ 13766—86 Пружины винтовые цилиндрические сжатия и растяжения I класса, разряда 1 из стали круглого сечения. Основные параметры витков
- ГОСТ 13770—86 Пружины винтовые цилиндрические сжатия и растяжения II класса, разряда 1 из стали круглого сечения. Основные параметры витков
- ГОСТ 13771—86 Пружины винтовые цилиндрические сжатия и растяжения II класса, разряда 2 из стали круглого сечения. Основные параметры витков
- ГОСТ 13942—86 Кольца пружинные упорные плоские наружные эксцентрические и канавки для них. Конструкция и размеры
- ГОСТ 15150—69 Машины, приборы и другие технические изделия. Исполнения для различных климатических районов. Категории, условия эксплуатации, хранения и транспортирования в части воздействия климатических факторов внешней среды
- ГОСТ 21437—95 Сплавы цинковые антифрикционные. Марки, технические требования и методы испытаний

ГОСТ 23360—78 Шпонки призматические. Размеры, допуски и посадки

ГОСТ 24643—81 Основные нормы взаимозаменяемости. Допуски формы и расположения поверхностей Числовые значения

3 Параметры, конструкция и размеры

3.1 Основные параметры, конструкция и размеры муфт должны соответствовать указанным на рисунке 1 и в таблице 1.

3.2 Допускаемое отношение крутящих моментов срабатывания муфт не должно превышать значений

$$\frac{M_{\max}}{M_{\text{ном}}} \leq 1,3, \quad (1)$$

где M_{\max} — максимально допускаемый крутящий момент, Н м;

$M_{\text{ном}}$ — наибольший допускаемый рабочий крутящий момент, передаваемый силами трения между дисками без относительного скольжения, Н м (таблица 1).

3.3 Полумуфты следует изготавливать исполнений:

1 — для концов валов исполнения 1 по ГОСТ 12080 и шпоночным пазом по ГОСТ 23360;

2 — для концов валов со шлицами средней серии — по ГОСТ 1139;

3 — для концов валов со шлицами — по ГОСТ 6033.

3.4 Конструкция и размеры деталей муфт приведены в приложении А.

3.5 Пример условного обозначения предохранительной фрикционной муфты исполнения 1 с номинальным крутящим моментом 63 Н · м, посадочным отверстием диаметром 25 мм, климатического исполнения У категории 3:

Муфта предохранительная фрикционная 1-63-25-У3 ГОСТ 15622—96

То же, исполнения 2:

Муфта предохранительная фрикционная 2-63-25-У3 ГОСТ 15622—96

То же, исполнения 3:

Муфта предохранительная фрикционная 3-63-25-У3 ГОСТ 15622—96

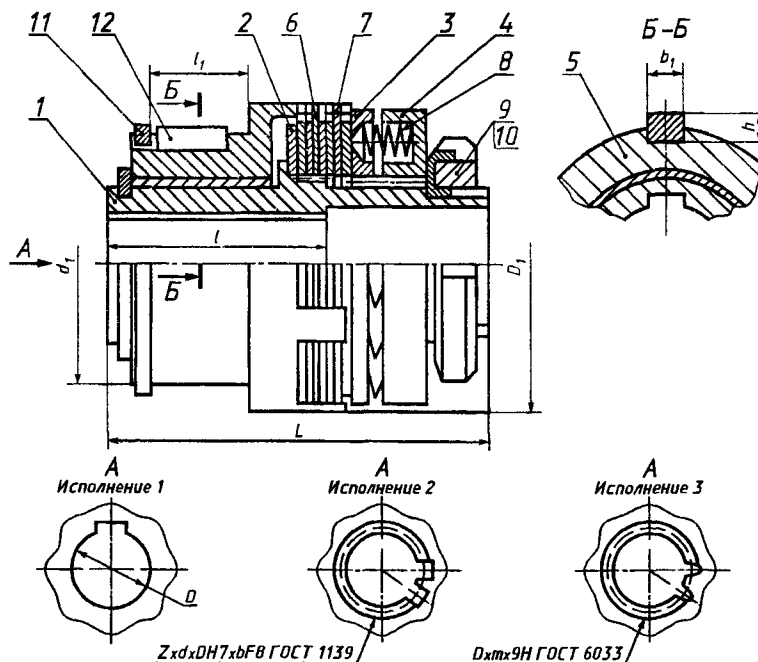

1 — втулка, 2 — кольцо, 3 — нажимное кольцо, 4 — упорное кольцо, 5 — полумуфта, 6 — внутренний диск, 7 — наружный диск, 8 — пружина, 9 — гайка по ГОСТ 11871, 10 — шайба по ГОСТ 11872, 11 — пружинное кольцо по ГОСТ 13942, 12 — шпонка по ГОСТ 23360

Рисунок 1

Таблица 1

Размеры в миллиметрах

Номинальный крутящий момент $M_{ном}$, Н·м	D H7 Ряд 1; (2)	Исполнение	D_1 h14	d H14	d_1 k6	L	l	l_1 , не более	h	b	b_1	Число зубьев Z	m	Частота вращения, с ⁻¹	Масса, кг	
																h14
6,3	9; 10; 11	1	50	—	32	75	30	14	4	—	4	—	—	50	0,64	
10	12; 14	1		11	38	80	25	16	5	—	3,0	5	6	—	42	0,68
	14	2		—												
12; 14	3	—														
16	12; 14	1	50	—	38	83	30	18	5	—	5	6	—	42	0,75	
	16	1		40												
	14	2		11			25									
	16	2		—			28									
	12; 14	3		—			25									
15	3	—	28													
25	14	1	65	11	45	90	30	21	6	—	6	6	—	25	1,10	
	16; 18; (19)	1					40									
	14	2					13									25
	16	2					—									28
	14	3					—									25
15; 17	3	—	28													
40	18; (19)	1	70	—	45	95	40	24	6	—	6	—	—	25	1,20	
	20	1					50									
	22	1					—									36
	20	2					16									4,0
	22	2					18									5,0
	17	3					—									28
20; 22	3	—	36													
63	20; 22; (24)	1	85	16	55	120	50	28	7	4,0	8	6	—	17	2,00	
	25	1					60									
	20	2					21									5,0
	22	2					—									42
	25	2					—									36
	20; 22	3					—									42
	25	3					—									—
100	(24)	1	95	—	65	125	50	32	8	—	10	—	—	—	3,60	
	25; 28	1					60									
	30	1					80									
	25	2					21									5,0
	28	2					23									6,0
	25; 28	3					—									—
	30	3					—									58

Продолжение таблицы 1

Размеры в миллиметрах

Номинальный крутящий момент $M_{ном}$, Н·м	D H7 Ряд 1, (2)	Исполнение	D_1 h14	d H14	d_1 k6	L	l	h_i , не более	h	b	b_1	Число зубьев Z	m	Частота вращения, с ⁻¹	Масса, кг
160	28	1	100	—	70	150	60	36	8	6,0	10	6	1,5	13	3,80
	(30), 32	1		80											
	28	2		23			42								
	32	2		26			58								
	28	3		—			42								
	30, 32	3		—			58								
250	36, (38)	1	120	—	160	160	80	42	—	6,0	8	8	1,5	5,00	
	40	1		110											
	38	2		32			80								
	35, 38	3		—			110								
	40	3		—			110								
400	(38)	1	145	—	90	100	80	48	9	6,0	14	8	—	7	7,60
	40, (42), 45, (48)	1		110											
	38	2		32			58								
	42	2		36			82								
	48	2		42			82								
	38	3		—			58								
630	55, 45, (48), 50, (53)	1	155	—	95	240	110	56	10	—	16	—	—	—	12,00
	48, 54	2		82											
	45, 50, 55	3		—											
1000	50, (53), 55, (56)	1	170	—	120	270	110	67	11	—	18	—	—	6	16,50
	60, 63	1		140											
	54	2		82											
	60	2		105											
	50, 55	3		82											
1600	60, 63, (65), 70, 71, (75)	1	200	—	140	285	140	75	14	—	22	—	—	—	30,00
	60, 65, 72	2		105											
	60, 65, 70, 75	3		—											
2500	70, 71, (75)	1	240	—	150	330	140	90	—	—	25	—	—	—	45,50
	80, (85), 90	1		170											
	72	2		105											



Рисунок А.3



Рисунок А.4

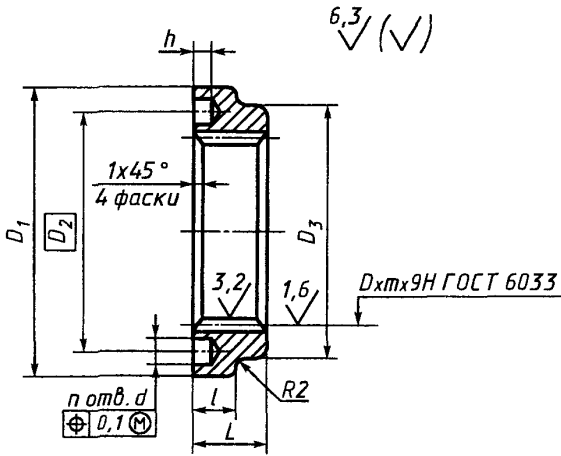

1 — полумуфта; 2 — наплавленный цинковый сплав марки ЦАМ-10 по ГОСТ 21437

Рисунок А.5

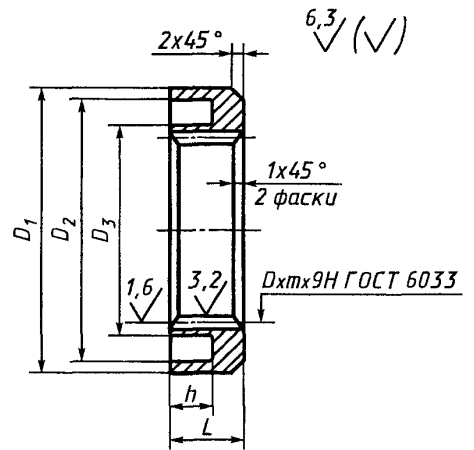
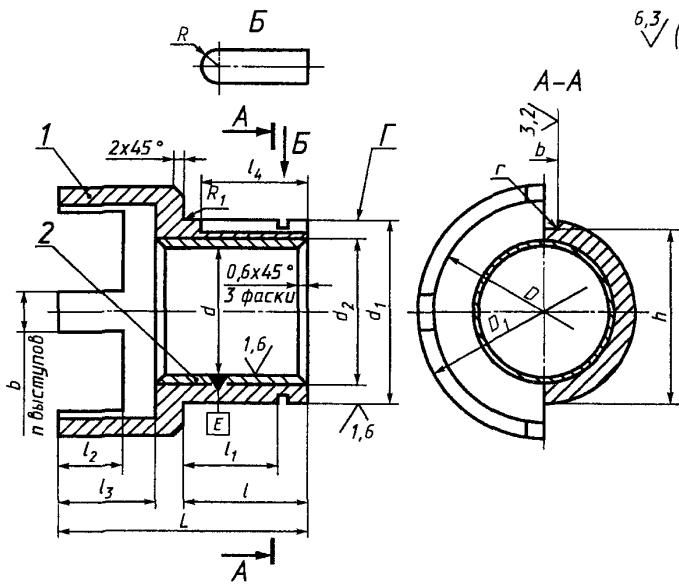

Рисунок А.6



Рисунок А.7

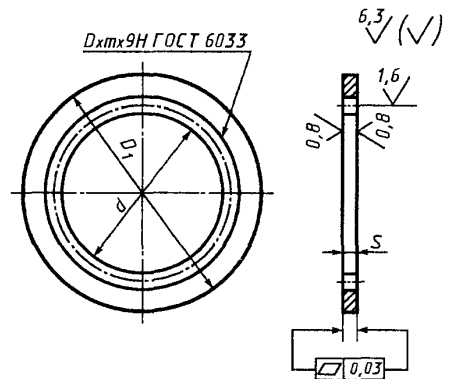

* Размер для справок.

Направление навивки — правое; n — число рабочих витков; n_1 — число нерабочих витков; L — длина развернутой пружины

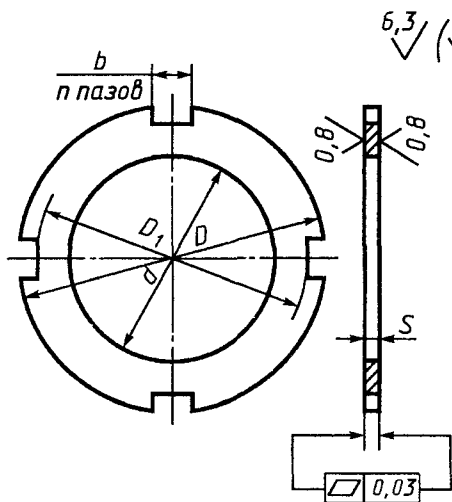
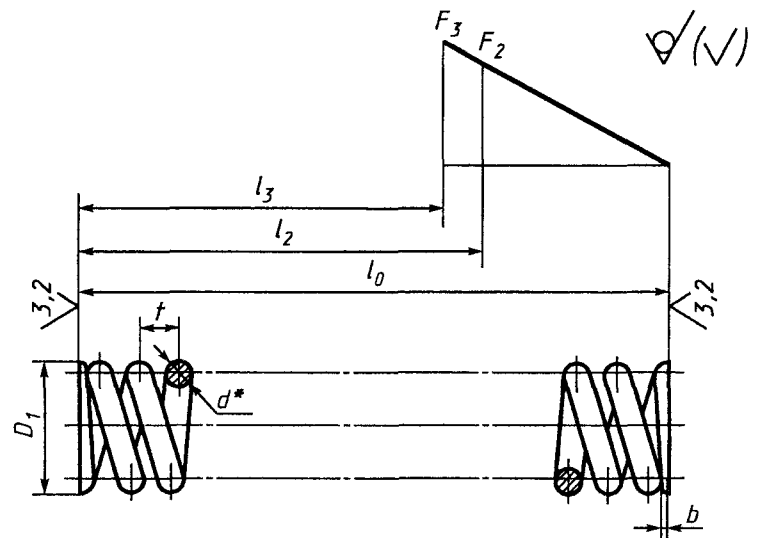
Рисунок А.8

Таблица А.3

Размеры в миллиметрах

Номинальный крутящий момент $M_{ном}$, Н · м	D	D_1 h14	D_2	D_3 h14	d H14	m	Число отверстий n	h $\pm t_2/2$	l h14	L h14	Масса, кг, не более
6,3; 10,0	32	50	40	44	6,3	1,5	14	3	6	11	0,04
16,0							15				0,05
25,0							14				0,12
40,0	40	60	50	54			19			0,11	
63,0	45	67	56	58	7,0	2,5	17	8	14		
100,0; 160,0	60	95	75	78	11,0		13	5	10	15	0,33
250,0	65	115	90	13,0	16		6	12	16	0,51	
400,0	80	140	115	108	15,0		18	7	15	21	0,76

Таблица А.4

Размеры в миллиметрах

Номинальный крутящий момент $M_{ном}$, Н · м	D	D_1 h14	D_2 H14	D_3 h14	m	h $\pm t_2/2$	L h14	Масса, кг, не более
6,3; 10,0; 16,0	32	50	46,3	33,7	1,5	8,0	10,5	0,10
25,0	40	60	56,0	44,0				
40,0		70	66,0	54,0				
63,0	45	67	63,0	49,0	2,5	9,5	13,0	0,17
100,0; 160,0	60	95	86,0	64,0		15,0	19,0	0,42
250,0	65	115	103,0	77,0		18,0	24,0	0,52
400,0	80	140	130,0	100,0		21,0	28,0	0,92

Таблица А.5

Размеры в миллиметрах

Номинальный крутящий момент $M_{ном}$, Н м	D H14	d H7	d_1 k6	d_2 H14	R $\pm t_2/2$	r $\pm t_2/2$	Число выступов n	L h14	l $\pm t_2/2$	l_1 $\pm t_2/2$	l_2 $\pm t_2/2$	l_3 $\pm t_2/2$	l_4 $\pm t_2/2$	B d11	b P9	h —0,2	Масса, кг, не более		
6,3	45	20	32	22	2,0	0,1	4	38	18	14	9	16		8	4	29,5	0,14		
10,0		24	38	26	2,5	0,2		45	21	16	10	19			5	35,0	0,17		
16,0		25		28				48	23	18	12	20	22		6	41,5	0,35		
25,0	55	30	45	32	3,0			53	30	21	10	19	28	10	6	0,31			
40,0	60	32		34				60		24	15	24			75	35	28	25	35
63,0	75	38	55	41	4,0			70	38	32	20	27	38		12	10	63,0	0,34	
100,0	85	46	65	49	5,0			0,4	6	85	42	34	25	36	40	12	10	63,0	1,24
160,0	90	45	68	48						95	48	39		39	46		12	80,0	1,75
250,0	110	58	85	61	6,0			0,3		105	57	48		38	54		16	14	84,5
400,0	135	65	90	68	7,0														

Таблица А.6

Размеры в миллиметрах

Номинальный крутящий момент $M_{ном}$, Н м	D	D_1 h14	m	D H11	s h12	Масса, кг, не более
6,3; 10,0; 16,0	32	44	1,5	29	0,8	0,010
25,0	40	54		37		
40,0		59				
63,0	45	74	2,5	40	1,0	0,012
100,0	60	84		55		0,030
160,0		86		60	60	1,2
250,0	105	75			0,050	
400,0	80	132				

Таблица А.7

Размеры в миллиметрах

Номинальный крутящий момент $M_{ном}$, Н м	D h14	D_1 h14	d H14	b H11	Число пазов n	s h12	Масса, кг, не более
6,3; 10,0; 16,0	49	44	33	8	4	0,8	0,003
25,0	64	54	41	10			0,050
40,0	69	59					
63,0	85	74	46	12	6	1,0	0,080
100,0	95	84	61			0,020	
160,0	100	89				70	1,2
250,0	120	109	90		16		
400,0	145	134					

Таблица А.8

Размеры в миллиметрах

Номинальный крутящий момент $M_{ном}$, Н·м	Пружина	Номер пружины	Число витков		F_2 , Н	F_3 , Н	d	D_1 h14	t	b h14	l_0 h14	l_2	l_1	L h14	Количество, шт	Масса, кг, не более	
			n	n_1													
6,3	ГОСТ 13766	229	14,0	15,5	20±2	25,0	0,80	5,5	1,4	0,20	20,8	13,4	12,0	233,1	14	0,01	
10,0			14,5	16,0	22±2										15		
16,0, 25,0		256	13,0	14,5	23±3	35,5	0,90	0,25	19,4	13,7	12,6	213,4	14				
40,0			19														
63,0		271	14,0	15,5	37±3	42,5	1,00	6,5	1,7	0,40	36,6	25,3	24,0	416,6	17		0,02
100,0					348	89±9	100,0	1,60	10,0						2,5		13
160,0		313	16,0	17,5	59±2	67,0	1,40	0,30		41,5	25,6	23,8	481,6	18			0,04
250,0	ГОСТ 13771	327	15,0	16,5	95±2	106,0	1,60	12,0	2,8	0,40	44,8	30,4	28,8	538,5	16	0,05	
400,0	ГОСТ 13770	394	14,0	15,5	140±14	160,0	2,24	14,0	3,3	0,55	48,7	34,9	33,0	585,2	18	0,17	

А 8 Размеры канавок под упорные кольца на полумуфтах — по ГОСТ 13942

А 9 Размеры канавок для выхода резьбы на втулках — по ГОСТ 10549

А 10 Радиальное и торцовое биение поверхностей G , D и E относительно поверхности $Ж$ (рисунок А 1) и радиальное биение поверхности G относительно поверхности F (рисунок А 5) — по 8-й степени точности ГОСТ 24643

А 11 Антикоррозионное покрытие деталей — Хим Окс хром по ГОСТ 9 306

УДК 621.825.52 : 006.354

МКС 21.120.20

Г15

ОКП 41.7146

Ключевые слова: предохранительные муфты, параметры, конструкция, размеры

Редактор *Р Г Говердовская*
Технический редактор *Л А Кузнецова*
Корректор *Р А Ментова*
Компьютерная верстка *В И Грищенко*

Изд лиц № 02354 от 14 07 2000 Сдано в набор 05 06 2000 Подписано в печать 02 08 2000 Усл печ л 1,86
Уч -изд л 1,50 Тираж 424 экз С 5600 Зак 672

ИПК Издательство стандартов, 107076, Москва, Колодезный пер , 14
Набрано в Издательстве на ПЭВМ
Филиал ИПК Издательство стандартов — тип “Московский печатник”, 103062, Москва, Лялин пер , 6
Плр № 080102