Группа Д32

Изменение № 1 ГОСТ 25243—82 Велосипеды для детей. Основные параметры и размеры

Постановлением Государственного комитета СССР по стандартам от 21.06.85 № 1852 срок введения установлен

с 01.07.86

Пункт 3 изложить в новой редакции (таблицу 2 исключить): «3. Основные параметры и размеры трехколесных велосипедов с приводом на переднее колесо (ВТІ) должны соответствовать указанным на черт. 1 и в табл. 1 и 3, трехколесных с приводом на заднее колесо (ВТЗ), комбинированных (ВК) и двухколесных (ВД) — на черт. 2 и в табл. 1 и 3.

(Продолжение см. с. 156)

(Продолжение изменения к ГОСТ 25243—82)

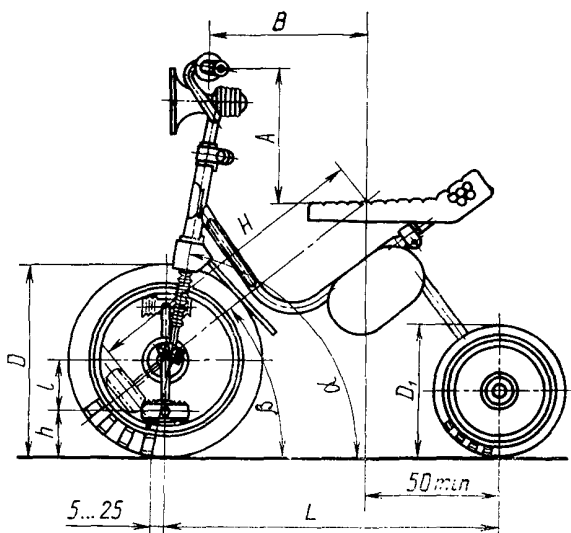

Черт. 1

(Продолжение см. с. 157)

(Продолжение изменения к ГОСТ 25243—82)

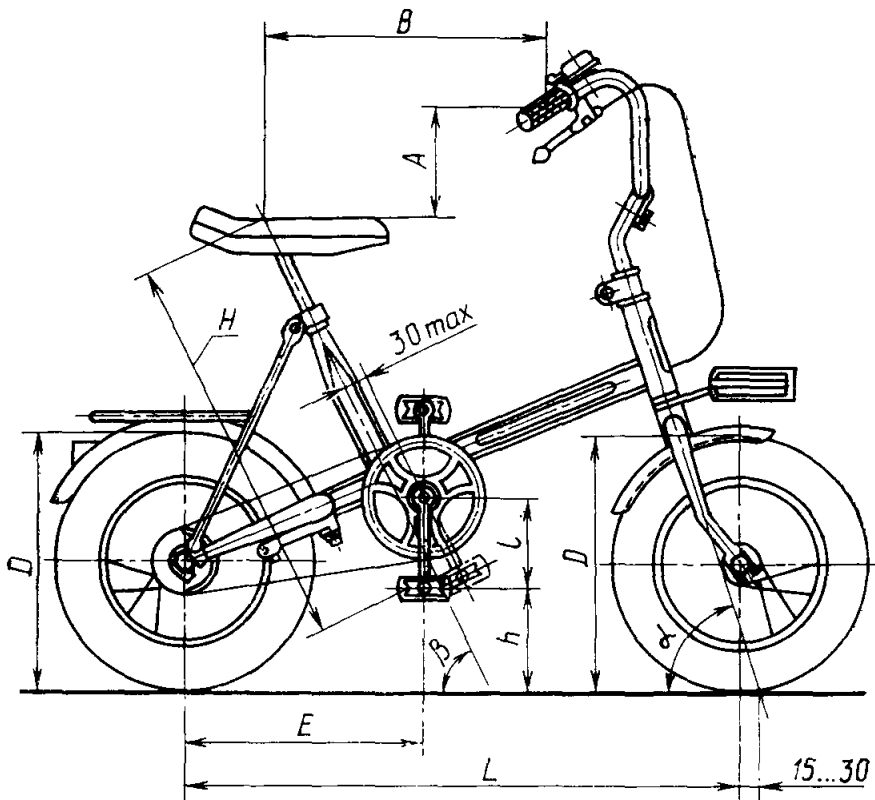

Черт. 2

Таблица 1

Размеры в мм

Виды велосипедов по ГОСТ 7371—83	Наружный диаметр колес D_1, D (пред. откл. ± 4)	База L (пред. откл. ± 10)	Длина шатуна l	h	Колея
					не менее
ВТП	150; 180; 200 260; 275; 300 315; 375	400—580	65	60	300
ВТЗ		500—600	70	60	360
ВК	275; 315; 323	600—750	100	70	400
ВД					

(Продолжение см. с. 158)

(Продолжение изменения к ГОСТ 25213—82)

Продолжение табл. 1

Виды велосипедов по ГОСТ 7371—83	Шаг, м	α	β	E (пред. откл. ± 15)	Масса, кг (без принадлежности), не более
ВТП	0,8—1,2	80—88°	36—42°	—	7
ВТЗ	1,2—1,5	70—75°	63—75°	250—300	8
ВК	1,5—3,0		68—82°	280—350	11
ВД			10		

Таблица 3

мм

Рост	H (пред. откл. ± 10)	A (пред. откл. ± 10)		B (пред. откл. ± 15)			Ширина руля (пред. откл. ± 10)	
		для велосипеда, вида						
		ВТП	ВТЗ ВК ВД	ВТП	ВТЗ; ВК; ВД			
					с жесткофиксированным рулем	с поворотным рулем		
95С	400	190	150	240	320	320	400—600	
975	410	180	145	250	325	340		
1000	420	170	140	260	330	340		
1030	440	160	130	280	335	360		
1060	460	140	125	300	340	370		
1120	500	120	115	320	350	390		
1180	530	—	95	—	360	420		
1220	560	—	85	—	365	440		
1250	580	—	60	—	370	450		

Примечание. Значения размеров A, B и H не распространяются на велосипеды, длина седла которых превышает 250 мм».

(ИУС № 9 1985 г.)